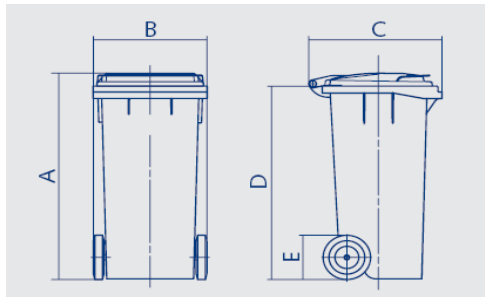
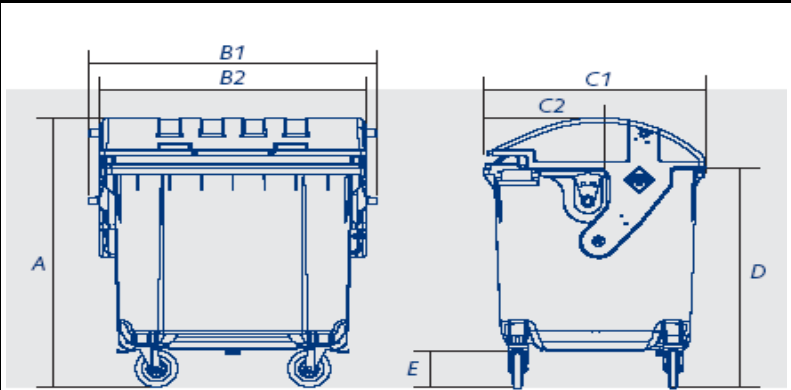

Abmessungen der Abfallbehälter ab Januar 2016

40 bis 240-Liter-Behälter:

	Restmüll- und Biotonnen					Altpapiertonnen	
	40 Liter	60 Liter	80 Liter	120 Liter	240 Liter	120 Liter	240 Liter
[mm]							
A - Höhe	930	940	940	974	1.079	933	1.064
B - Breite	480	445	445	479	583	500	582
C - Tiefe	554	520	520	555	737	550	728

1.100-Liter-Behälter:

	Rest	Papier
	1.100 Liter	1.100 Liter
[mm]		
A - Höhe gesamt	1.463	1.330
B1 - äußere Breite	1.370	1.370
B2 - Deckelbreite	1.260	1.245
C1 - Tiefe gesamt	1.057	1.075
D - Höhe bis Füllrand	1.206	1.205

Gütesicherte, zertifizierte Qualitätsabfallbehälter

Behälterart: MGB

Hersteller Restmüll- und Biotonnen: ESE GmbH

Hersteller Altpapiertonnen: SULO GmbH

Zertifizierung: EN 840; RAL GZ 951/1

Technische Änderungen vorbehalten.

Maße können produktionsbedingt geringfügig abweichen.

Hinweis:

Die Anschaffung von Behälter-Aufbewahrungsboxen (Behälterschränke) ist keine Vorgabe des Eigenbetriebs Abfallwirtschaft. Sie stellt grundsätzlich eine private Kaufentscheidung dar und ist mit dem persönlichen Risiko verbunden, dass die Box bei künftigen Behältergrößenänderungen nicht mehr passen könnte. Der Eigenbetrieb behält sich ausdrücklich Änderungen der Behältermaße vor. Eine Haftung für etwaig unbrauchbar werdende Behälterboxen ist ausgeschlossen.